

## Montageanleitung für

# FlexibleFlywheelWeight

KTM EXC 250-300 ab 2017  
Husqvarna TE 250-300 ab 2017

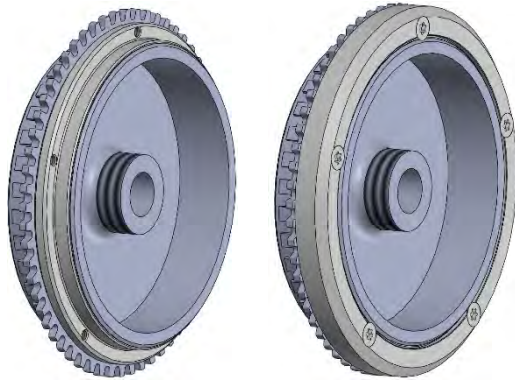

### Lieferumfang

- 1x Grundring 100g
- 1x Zusatzring 245g
- 1x LIQUI MOLY Buchsenbef.
- 8x TX-Schraube M4x12
- 1x Winkelschlüssel TX20

### benötigtes Werkzeug

- Steckschlüssel 8mm
- Handschuhe
- Zange
- Herdplatte
- Entfetter/ Bremsenreiniger
- Schleifpapier
- Hammer
- Durchschlag

## Montage

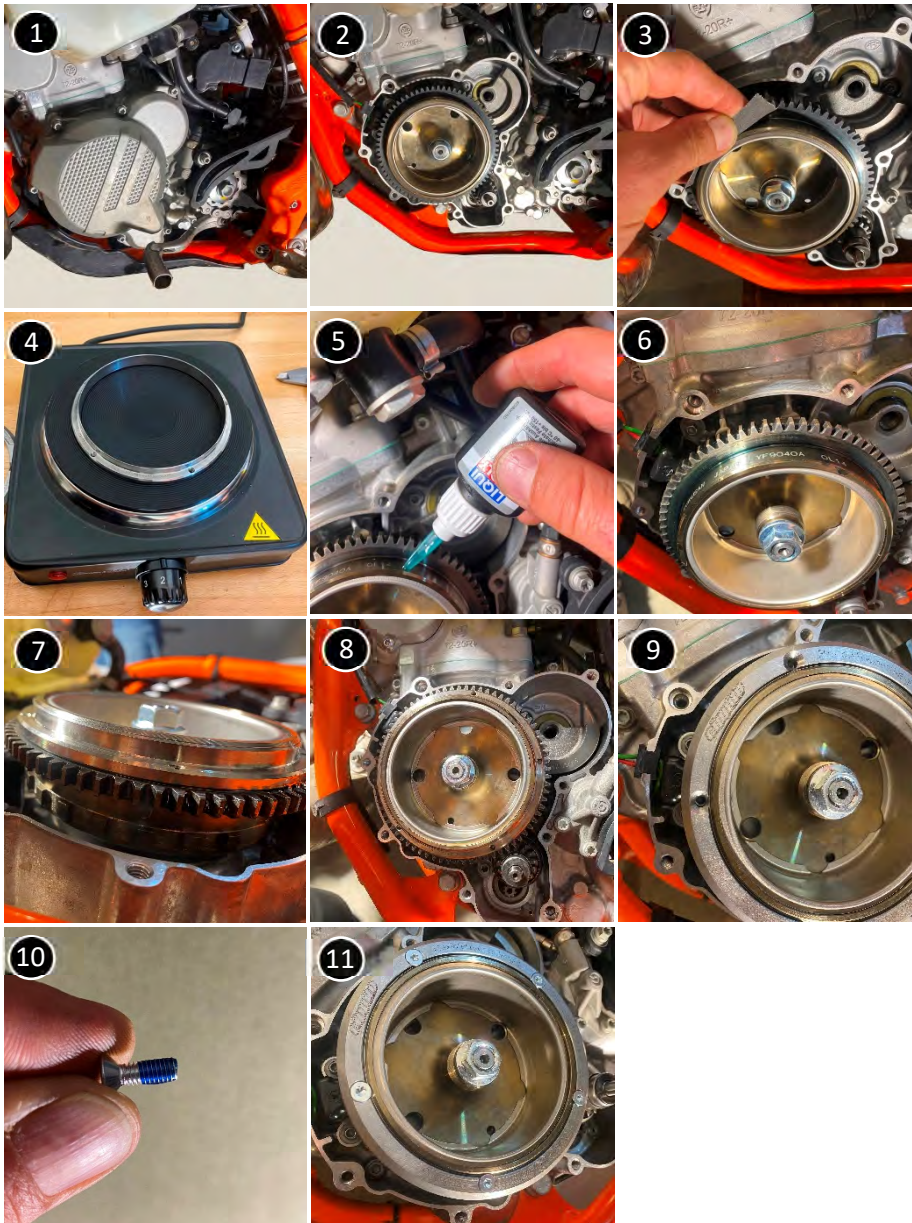

- Schalthebel, Bodenplatte und Zündungsdeckel demontieren (1+2)
- Rotor mit Schleifpapier anrauen und Prägung auf Rotor glätten (3)
- Grundring und Rotor entfetten
- Grundring auf 130-170°C erhitzen, z.B. auf Herdplatte (4)
- Motorrad auf rechte Seite legen
- LIQUI MOLY auf Rotor am Umfang und stirnseitig am Zahnkranz gleichmäßig auftragen (5)+(6)
- den erhitzten Grundring mit einer Zange bzw. hitzebeständigen Handschuhen auf den Rotor schieben (Achtung! Verbrennungsgefahr)
- kontrollieren, dass der Grundring Plan am Zahnkranz aufliegt; ggf. mit Durchschlag und Hammer vorsichtig andrücken (7)
- überschüssigen Klebstoff entfernen
- vor Inbetriebnahme Kleber mindestens 12h aushärten lassen

### Montage des Zusatzrings:

- Zusatzring montieren (9)
- Schraubensicherung (niedrig- bzw. mittelfest) auf TX-Schrauben auftragen (10)  
! keine hochfeste Schraubensicherung verwenden!
- Zusatzring mit TX-Schrauben befestigen (11)
- FlexibleFlywheel zum Schutz vor Rost leicht einölen
- Zündungsdeckel montieren
- Viel Spaß und gute Fahrt!

### Hinweis:

Sollte der Grundring bei der Montage verkanten, kann dieser mit Hilfe der vorhandenen Gewinde abgedrückt werden. Hierfür Schrauben M5 mit ausreichender Gewindelänge verwenden. Die Demontage muss unmittelbar erfolgen, um ein Aushärten des Klebers zu vermeiden.



## Flexible-Flywheel-Weight

Grundring:  
**100 Gramm**



Originale Charakteristik des Antriebes bleibt erhalten

Grundring wird fest auf Polrad geschumpft und geklebt.

Grundring mit Schwungmasse:  
**350 Gramm**



Verbesserter Drehmomentverlauf im unteren Drehzahlbereich.

Schwungmasse (245g) wird mit 5 Schrauben (je 1g) auf Grundring befestigt.

### **!!! Gut montier- und demontierbar.**

Die bisher am Markt erhältlichen Systeme zur Erhöhung der Schwungmasse haben den Nachteil, dass diese nur sehr schwer zu demontieren sind.

Dadurch ist eine kurzfristige Umstellung der Schwungmasse nahezu unmöglich, da immer die Aushärtung des verwendeten Klebers beachtet werden muss.

Ebenso muss zur Demontage der Schwungmasse diese stark erwärmt werden, um den Kleber und den Presssitz zu lösen. Dies kann zu Beschädigungen am Polrad führen.

Sprich, einmal montiert ist die Schwungmasse fix und kann nicht flexibel an die Bedingungen und den Einsatzzweck angepasst werden.

Beim Flexible-Flywheel-Weight von cippito-industries ist dies nun erstmalig möglich.

Ein fest montierter Grundring mit geringem Gewicht ermöglicht die Befestigung einer Schwungmasse mittels Schrauben und einem präzisen Passsitz.

Mit wenig Werkzeug und einem Zeitaufwand von ca. 10min. ist die Anpassung der Schwungmasse problemlos möglich.

Im Lieferumfang sind alle zur Montage erforderlichen Teile vorhanden. Lediglich eine Herdplatte oder ein Gasbrenner bzw. Heißluftfön zur Erwärmung des Grundringes bei der Montage ist nötig.

### **Vorteile des Flexible-Flywheel-Weight:**

- Schwungmasse kann bei Bedarf einfach demontiert werden, z.B. bei Prologwertung, MX-Einsatz
- Grundring beeinflusst nicht die originale Charakteristik des Antriebes

### **Vorteile des Flexible-Flywheel-Weight bei Verwendung der Schwungmasse**

Gesamtgewicht: 350g

- gesteigertes Drehmoment speziell im unteren Drehzahlbereich
- Motor stirbt weniger schnell ab
- besserer Traktionsaufbau
- sanfterer Einsatz der Leistung
- besseres Fahrgefühl
- Motor kann Drehzahl besser halten
- besseres Fahrverhalten bei Schrägfahrten oder rutschigem Untergrund
- Präzisionsgedreht für optimalen Sitz und Rundlauf
- Gefertigt aus Qualitätsstahl